

SMART 3G-C2-LD

Avec capteur électrochimique

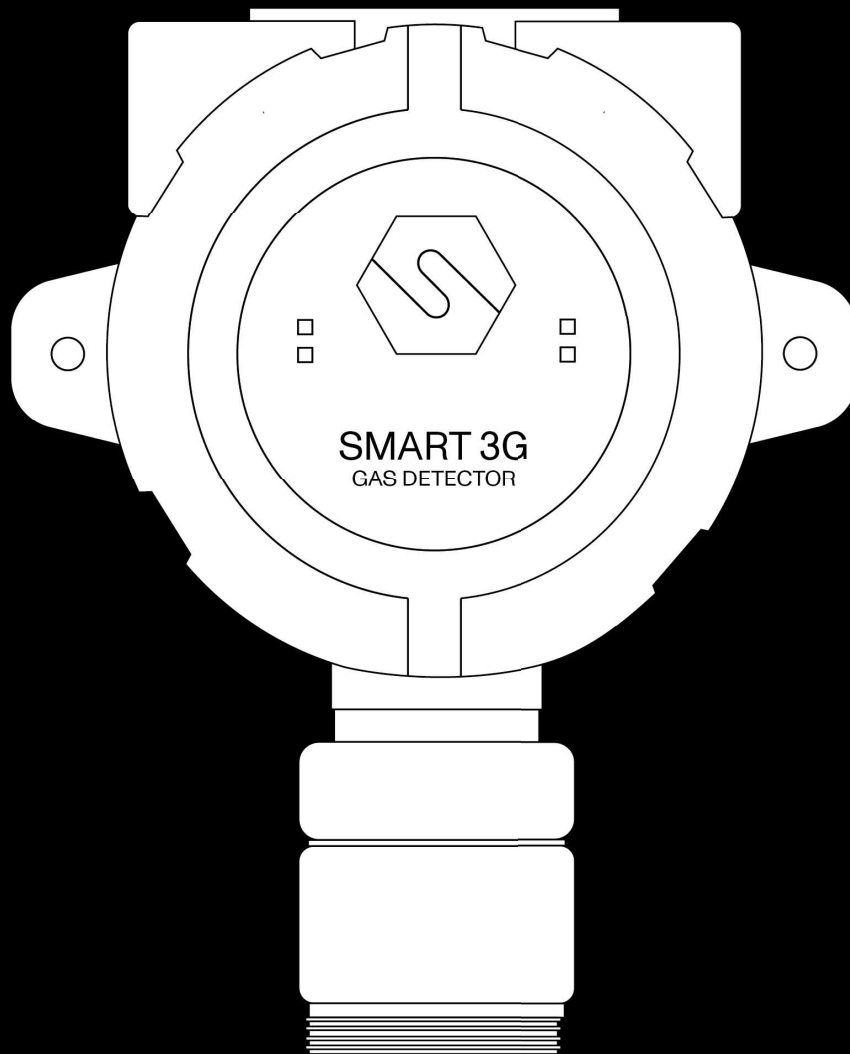

Fiche Technique





Conditions environnementales

Température de stockage	0 / +20°C jusqu'à 6 mois
Température de fonctionnement	-30 / +55°C
Humidité d'exploitation	15 / 90% RH sans condensation

Boîtier externe

Matériel	Boîtier : aluminium moulé sous pression avec peinture époxy chromagée et résistant aux produits chimiques Tête de capteur : acier inoxydable
Mode de protection	Ex d : Boîtier antidéflagrant Ex t : Boîtier avec protection de l'équipement contre l'inflammation des poussières (lorsqu'il est équipé d'un adaptateur anti-poussière, en option)
Dimensions	145 x 187 x 108 mm
Poids	1900 gr
Entrées de câbles	3 x 3/4" NPT
Protection IP	IP65

Conformité

EMC	EN 61000-6-3:2007 + A1:2011; EN 50270:2015
ATEX	ATEX directive 2014/34/EU EN IEC 60079-0:2018 EN 60079-1:2014 EN 60079-31:2014
IECEX	IEC 60079-0:2011 IEC 60079-1:2014 IEC 60079-31:2013
SIL	EN 61508:2010 Parties 1, 2, 3, 4, 5, 6, 7 EN50402:2017

Modèles

Code ATEX

S2641O2-LD	Détecteur d'oxygène (0 - 25% Vol)	ST / LW / E3 / S3
S2131CO-LD	Détecteur de gaz CO (0-500 ppm)	ST / LW / E3 / S3
S2586CO-LD	Détecteur de gaz CO (0-1000 ppm)	ST / LW / E3 / S3
S3225AM-LD	Détecteur de gaz NH ₃ (0-100 ppm)	ST / LW / E3 / S3
S2133AM-LD	Détecteur de gaz NH ₃ (0-200 ppm)	ST / LW / E3 / S3
S2135AM-LD	Détecteur de gaz NH ₃ (0-1000 ppm)	ST / LW / E3 / S3
S3229AM-LD	Détecteur de gaz NH ₃ (0-5000 ppm)	ST / LW / E3 / S3
S2137HS-LD	Détecteur de gaz H ₂ S (0-50 ppm)	ST / LW / E3 / S3
S3708HS-LD	Détecteur de gaz H ₂ S (0-100 ppm)	ST / LW / E3 / S3
S2145NO-LD	Détecteur de gaz NO (0-100 ppm)	ST / LW / E3 / S3
S3593H2-LD	Détecteur de gaz H ₂ (0-2000 ppm)	ST / LW / E3 / S3
S4547H2-LD	Détecteur de gaz H ₂ (0-3000 ppm)	ST / LW / E3 / S3



Dessins mécaniques

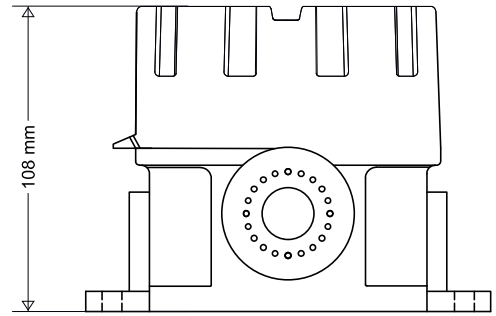
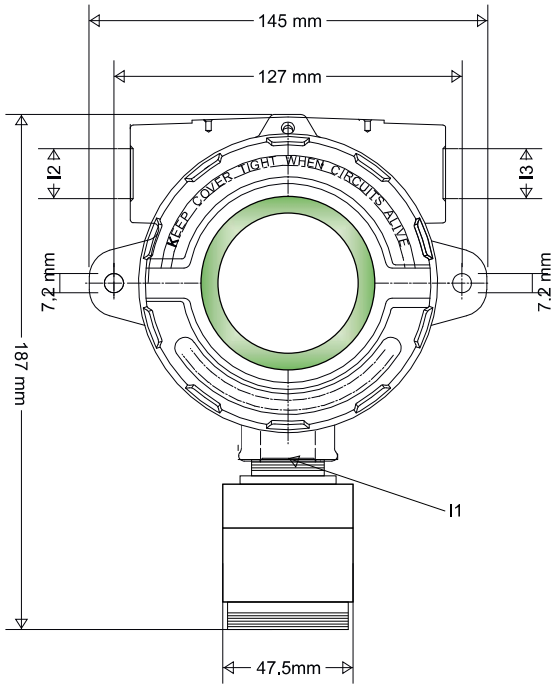

STG/AD3 adaptateur anti-poussière

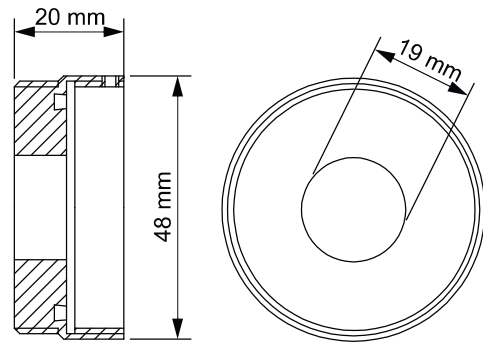

Distributor/Distributeur: ORNICOM

+32 477 23 76 79
sales@ornicom.com
www.ornicom.com

