



Présentation AVERTISSEUR LUMINEUX & SONORE - SÉCURITÉ INTRINSÈQUE - COMBINÉS LED

La série Moflash IS-SB à sécurité intrinsèque est une solution de signalisation sûre pour les environnements dangereux, approuvée pour les atmosphères explosives des applications du groupe I (exploitation minière) et du groupe II (en surface). Répondant aux normes de sécurité les plus strictes, elle fournit un signal visuel et sonore là où l'équipement électrique traditionnel ne peut pas être utilisé en toute sécurité.

Certifiée pour les environnements à risques (gaz, poussières, vapeurs inflammables), la série IS-SB assure sécurité et conformité aux normes internationales. Homologuée Groupe I pour les mines et zones à méthane ou poussière de charbon, elle est aussi certifiée Groupe II pour les secteurs industriels en surface, comme les usines pétrolières, gazières et chimiques.

La série IS-SB comporte 9 LED SMT avec 2 modes (**clignotant** 60 FPM & **statique**), combinées à une alarme à 2 niveaux avec 32 tonalités jusqu'à 105dB, configurables via des commutateurs DIP sur le PCB pour un fonctionnement synchronisé ou indépendant.

Pour des raisons de sécurité et de conformité, les appareils doivent être alimentés par une barrière Zener ou un isolateur galvanique homologué. **Veillez noter qu'une barrière/un isolateur doit être utilisé pour alimenter chaque produit.**

Caractéristiques

- Flash ou Statique
- Éclairage à 120° autour de l'axe horizontal
- Diode polarisée et compatible avec la résistance de fin de ligne
- Convient pour un montage au plafond ou au mur
- Alarmes à 2 niveaux & 32 tonalités sélectionnables
- Entrée de câble : 3 x M20
- Disponible en 24Vcc
- Groupe I (Mine) & Groupe II (En surface)
- Zones: Gaz 0, 1, 2 & Poussières 20, 21, 22

Matériau

- Polycarbonate ignifugé UL94 V2

IP 66

9 LED

60 FPM*

ATEX, IECEx & UKEX

>90% à 20°C (Humidité)

-40 à +60°C (Ambiant)

*Flashes Par Minute

HOMOLOGATIONS & CERTIFICATIONS



Information de commande

Tension		Codes produits de commande					Fonction & Consommation électrique*		
Tension Nominale	Plage de Tension	Orange	Rouge	Bleu	Vert	Transparent	Flash @60FPM	Statique	Sirène/balise Combinée
24Vcc	16-28Vcc	IS-SB-02-01	IS-SB-02-02	IS-SB-02-03	IS-SB-02-04	IS-SB-02-05	10mA @24Vcc	15mA @24Vcc	31mA@24Vcc

*La consommation de courant peut varier selon la barrière ou l'isolateur utilisé. Ces chiffres ont été obtenus par des tests effectués avec les barrières et isolateurs listés dans cette fiche technique. Les produits d'autres fabricants peuvent être utilisés, mais leurs paramètres doivent être conformes aux exigences du produit.

Informations de certification

Certification | Homologations pour les zones dangereuses

Certificats	• EMT17ATEX0012X (ATEX), EMT 17.0005X (IECEX) & EMA21UKEX0022X (UKEX)	
Groupes	• Groupe I : Mines	• Groupe II : En surface
EX Codes	• I M1 Ex ia I Ma	• II G D Ex ia IIC T5 Ga • II G D Ex ia IIIC T ₂₀₀ 85°C Da
Normes	• IEC 60079-0:2017 / EN IEC 60079-0:2018	• IEC 60079-11:2023 / EN IEC 60079-11:2024
Zones	• Zone Gaz : 0, 1 & 2	• Zone Poussières : 20, 21 & 22
Paramètres d'entité	• Ui = 28v	• li = 93mA
		• Pi = 660mW
		• Ci = 0
		• Li = 0

Certification | Homologations

Certificats	• BRE 2831-CPR-F231 (BRE)	• 1448a (LPCB)
Normes	• EN54-3:2001 + A1:2002 + A2:2006	• EN54-3:2014 + A1:2019

Dimensions & Poids

Kg	24v
Poids Net	0.290
Poids Brut	0.350

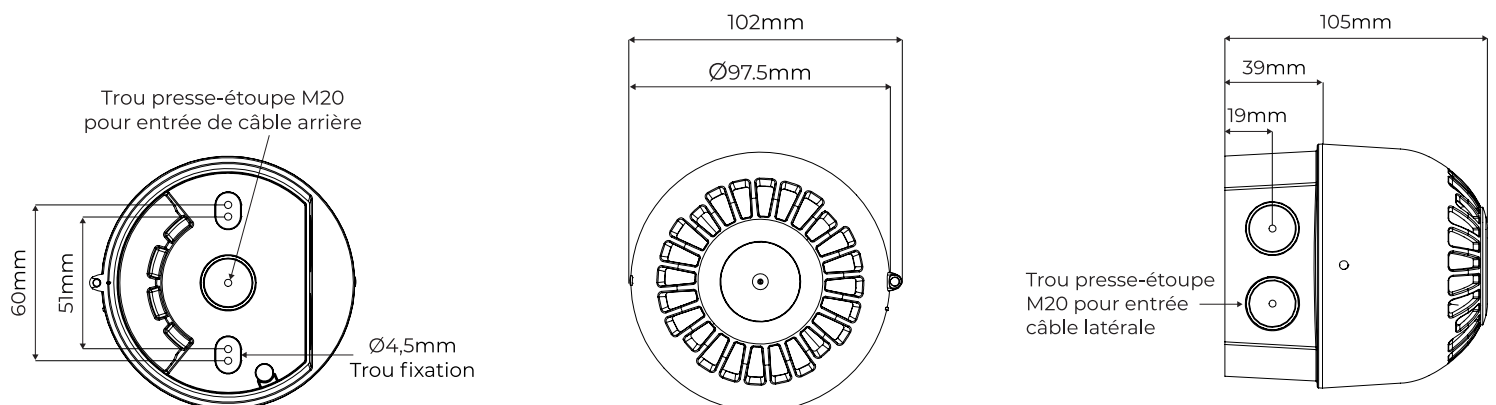

HOMOLOGATIONS & CERTIFICATIONS



Installation du système

Les combinés IS doivent être installés conformément aux dernières normes IEC & EN 60079-0, IEC & EN 60079-11 ou aux normes IEC équivalentes, en tenant compte de toutes les exigences locales en matière d'installation, et ne doivent être installés que par du personnel compétent et qualifié.

Moflash Signalling n'est pas en mesure d'offrir une assistance concernant les paramètres supplémentaires du système au-delà de ceux inclus dans la fiche d'installation, et ne peut pas donner de conseils sur les installations individuelles du système. Les intégrateurs de systèmes doivent être contactés pour toute exigence d'installation supplémentaire.

Accessoires

AVERTISSEMENT : La connexion à ces combinés doit se faire via une barrière Zener ou un isolateur galvanique de valeur appropriée.

Ne jamais connecter les combinés directement à la tension d'alimentation sans qu'une barrière ne soit en place. Le non-respect de cette instruction entraînera des dommages permanents au PCB et annulera la garantie.

Produit	Description	Code Produit	Poids
Barrière Zener	 <p>Canal unique DC Barrière Zener à canal unique DC Z 728 (IS)</p>	071788	0.150
	 <p>Canal unique AC Barrière Zener à canal unique AC Z 928 (IS)</p>	071857	0.150
Commande de solénoïde galvanique	 <p>Canal unique Solénoïde galvanique à un canal KCDO-SD3-Ex1.1045 (IS)</p>	304983	0.150
	 <p>Canal double Solénoïde galvanique à deux canaux KFDO-SD2-Ex2.1045 (IS)</p>	242032	0.100
Presse-étoupe + rondelle et contre-écrou	 <p>M20 en nylon IP68 Presse-étoupe M20>IP68 + rondelle 2mm et contre-écrou</p>	50002	0.015

HOMOLOGATIONS & CERTIFICATIONS